



Generalitat de Catalunya
Departament d'Educació



programa Qualifica't

DESENVOLUPAMENT DEL PROGRAMA QUALIFICA'T



ASPECTES GENERALS DEL PROGRAMA

FINALITAT

Millorar la qualificació professional de les persones en atur, prenent com a punt de partida, les competències assolides al llarg de la vida laboral

(ACORD DE GOVERN DE 3 DE MARÇ DE 2009)



ASPECTES GENERALS DEL PROGRAMA

OBJECTIUS

EXTERN

Oferir a les persones i empreses itineraris qualificadors certificables, de caràcter flexible i modular, que permetin la capitalització de la formació assolida

INTERN

Obtenir informació per a la futura regulació de les accions de formació i de validació de formació i de l'experiència laboral.

(Ordre de 30 de juny)



ASPECTES GENERALS DEL PROGRAMA

CARACTERÍSTIQUES GENERALS

1. El centre de formació com a **referent global** per a les persones i les empreses, a nivell **sectorial** i **territorial**.
2. Amb una oferta **adaptada** al Catàleg de Qualificacions.
3. Amb servei integral d'**orientació, reconeixement i formació**
4. Amb una resposta **ràpida, de qualitat i adaptada** a les necessitats de les persones i empreses.
5. Pioners en organitzar, de forma global, un model de Qualificació i Requalificació de les persones des de la xarxa de centres que imparteixen Formació Professional Inicial, donant resposta integrada en matèria d'orientació, formació i validació de la formació i de l'experiència laboral.



OFERTA A COL·LECTIUS SINGULARS (ANNEX-1)

Finalitat:

- Impartir formació adreçada a col·lectius de persones que no pertanyen, inicialment, al sistema educatiu.
- Pot ser participada amb empreses o institucions.



OFERTA A COL·LECTIUS SINGULARS (ANNEX-1)

Oferta formativa:

- Crèdits, mòduls o unitats formatives derivades d'unitats de competència dels cicles formatius que imparteixi el centre.
- Tant estarà referida als títols LOE com LOGSE
 - LOE: els establerts en els mòduls
 - LOGSE: els acordats a les xarxes de família



Unitats formatives

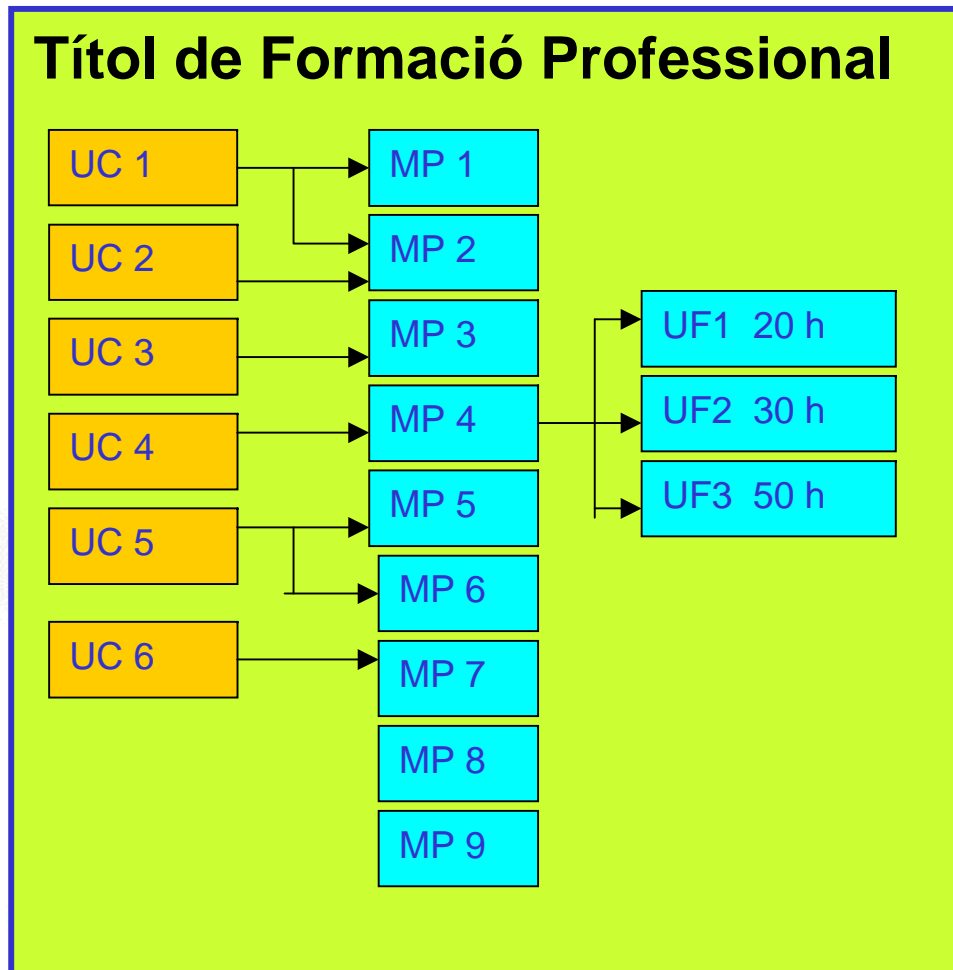



OFERTA A COL·LECTIUS SINGULARS (ANNEX-1)

• Destinataris:

- Alumnes del centre o altres centres.
- Treballadors o aturats, aportats per empreses o entitats
 - Amb requisits d'accés
 - Sense requisits d'accés, amb autorització de la DGEPAE (Resolució 10 juliol. DOCG: 16.07.09)



OFERTA A COL·LECTIUS SINGULARS (ANNEX-1)

Organització de l'oferta:

a. En el grup ordinari:

- Suposa disposar de planificació prèvia de l'oferta
- Omplir les vacants existents
- Es pot fer en règim presencial o semipresencial



OFERTA A COL·LECTIUS SINGULARS (ANNEX-1)

Organització de l'oferta:

b. En el grup específic:

- En horaris diferents als dels grups ordinaris.
- Es poden oferir una o més unitats formatives
- Es pot fer en règim presencial o semipresencial
- Les instal·lacions poden ser del centre o de la institució
 - El professorat serà el del centre docent
 - Programació adaptada al col·lectiu destinatari



OFERTA A COL·LECTIUS SINGULARS (ANNEX-1)

Certificació i efectes de la formació:

- La superació de la unitat formativa suposa l'emissió per part del centre de la certificació corresponent.
- Es farà constar a la certificació:
 - la Qualificació numèrica obtinguda entre 0 i 10
 - si es disposa o no de requisits acadèmics d'accés
- La superació de la certificació serà capitalitzable per l'obtenció del títol o el certificat de professionalitat.
- La superació dels mòduls derivats d'una unitat de competència dona dret a certificar la unitat de competència.



OFERTA A COL·LECTIUS SINGULARS (ANNEX-1)

Instruccions i admissió:

- En el grup ordinari on hi ha places a completar, el centre docent té cura de l'admissió i matriculació.
- En els convenis amb les empreses o institucions
 - es responsabilitzen d'informar a les persones interessades, formalitzar la inscripció i recollir la documentació.
 - portar al centre la documentació per obrir expedient acadèmic a l'alumnat.



annex 1. Oferta a col·lectius singulars

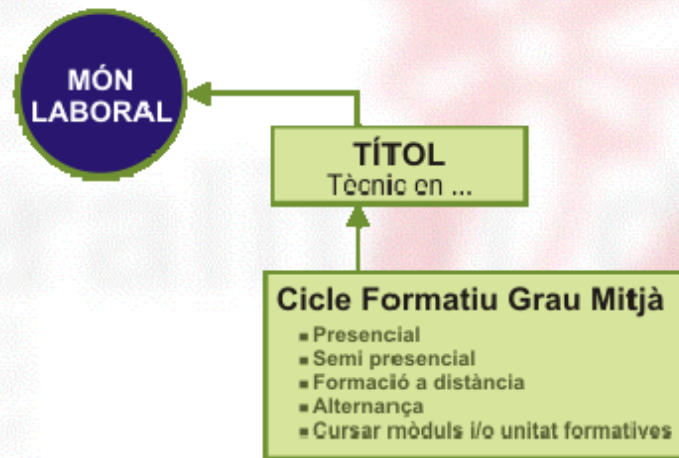



VALIDACIÓ DE LA FORMACIÓ IMPARTIDA (Annex 2)

Finalitat

Establir vincles entre la formació professional de sistema educatiu i altres formacions impartides per empreses o institucions que possibiliten, a qui les supera, gaudir dels efectes acadèmics de la formació del sistema educatiu.



Validació acadèmica de la formació continua o no regulada

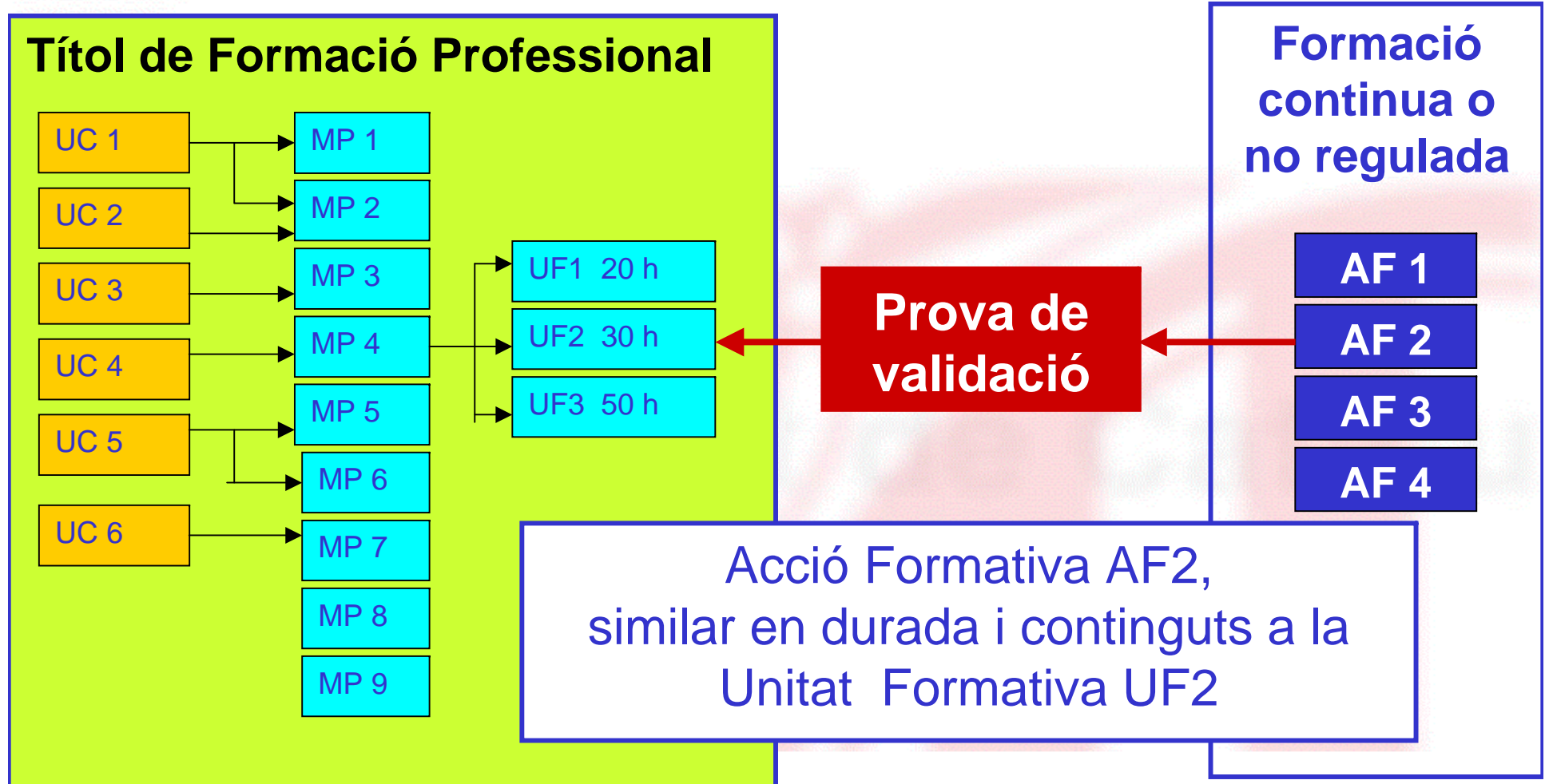



RESUM ANNEX 2

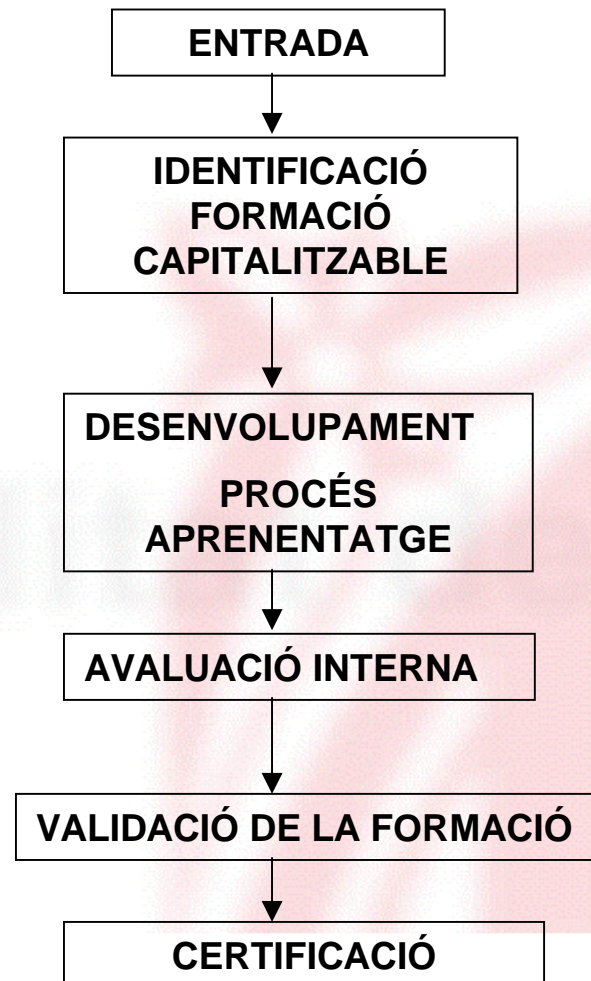



VALIDACIÓ DE LA FORMACIÓ IMPARTIDA (Annex 2)

Formació validable

- Títols LOE

Mòduls i unitats formatives dels títols publicats

No es podrà validar: FOL, EIE, síntesi o projecte

- Títols LOGSE

Crèdits i unitats formatives acordades a les xarxes curriculars.

No es podrà validar: FOL, RET, RAT,

Administració i gestió petita i mitjana empresa i síntesi/projecte



VALIDACIÓ DE LA FORMACIÓ IMPARTIDA (Annex 2)

Destinataris

- Persones treballadores o aturades aportats per les empreses o entitats
 - * Amb requisits acadèmics d'accés.
 - * Sense requisits acadèmics d'accés necessitaran autorització de la DGEPAE (Resolució 10 de juliol, DOGC 16.7.09).



VALIDACIÓ DE LA FORMACIÓ IMPARTIDA (Annex 2)

Validació de la formació

1. Correspon únicament als centres autoritzats pel programa Qualifica't.
2. Únicament es podrà validar formació relacionada amb l'oferta autoritzada i impartida com a formació inicial.
3. El procés sols el podrà fer professorat assignat pel director/a del centre del seu quadre docent autoritzat pel Departament d'Educació.



VALIDACIÓ DE LA FORMACIÓ IMPARTIDA (Annex 2)

Procés de validació

1. Demanda de validació per la institució/empresa.
2. Nomenament del professorat validador per part de la direcció.
3. Anàlisi de la demanda i proposta de programació amb identificació de crèdits/mòduls/unitats formatives.
4. Acord de la proposta global formulada entre l'escola i la institució.
5. Informar als Serveis Territorials/Inspecció Educativa.



VALIDACIÓ DE LA FORMACIÓ IMPARTIDA (Annex 2)

Procés de validació

6. Impartició de la formació (en espais escola o empresa).
7. Avaluació de la formació per part de l'empresa o institució.
8. Prova final de validació per l'alumnat que ha superat l'avaluació de l'empresa (escrit, oral, participació...).
9. Avaluació final amb qualificació 40% empresa + 60% prova final. (Es supera amb 5 o més punts).
10. Elaboració de l'acta d'avaluació final.



VALIDACIÓ DE LA FORMACIÓ IMPARTIDA (Annex 2)

Despeses per a la validació de la formació

1. Les compensacions estan relacionades amb el temps de dedicació del professorat.
 1. Fins a 50 hores de formació - màxim de 5 hores de validació.
 2. Fins a 100 hores de formació - màxim de 7 hores de validació.
2. Les despeses de funcionament que s'establiran d'acord amb els criteris del Departament d'Educació
3. El preu hora ha de contemplar la dedicació del professorat i les despeses de funcionament.
4. Aquest preu no es pot exigir a les persones destinatàries de la formació, sinó a les institucions formadores.



VALIDACIÓ DE LA FORMACIÓ IMPARTIDA (Annex 2)

Certificacions i efectes de la formació

1. L'acta d'avaluació final serà el document de referència per certificar les unitats formatives aprovades .
2. La superació de les unitats formatives suposa l'emissió, per part del centre, de la certificació corresponent.
3. Es farà constar a la certificació:
 1. La qualificació numèrica obtinguda entre 0 i 10.
 2. Si es disposa o no dels requisits d'accés.



VALIDACIÓ DE LA FORMACIÓ IMPARTIDA (Annex 2)

Convenis de col·laboració

1. El procés de validació de la formació impartida requereix prèviament la signatura d'un conveni de col·laboració amb els representants de les empreses o entitats participants de l'experiència.
2. A l'annex de les instruccions es detalla el contingut del conveni.
3. S'ha de trametre les propostes de conveni a la DGEPAE en el cas dels centres dependents del Departament d'Educació.



annex 2. Validació de la formació impartida

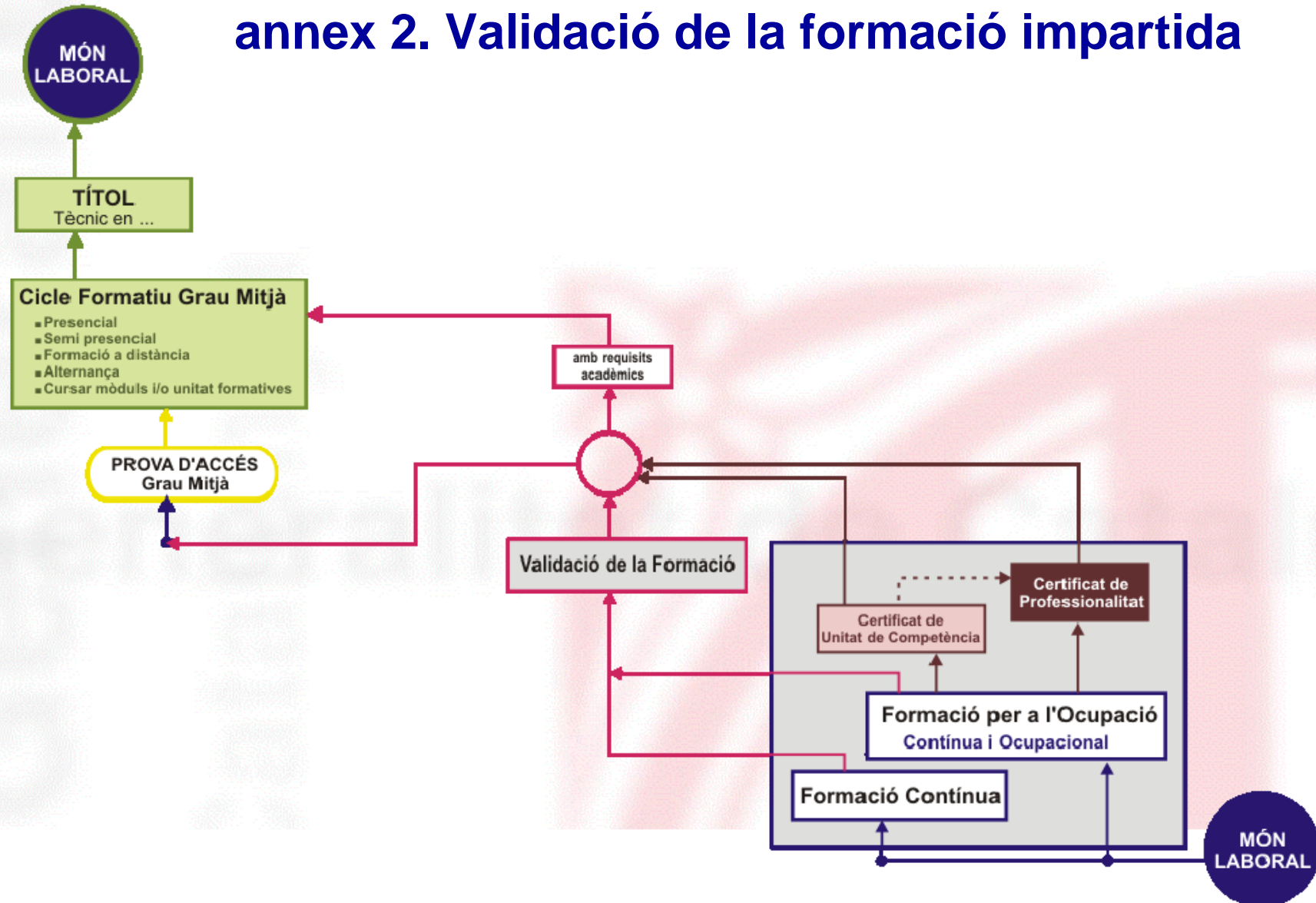



RESUM ANNEX 3

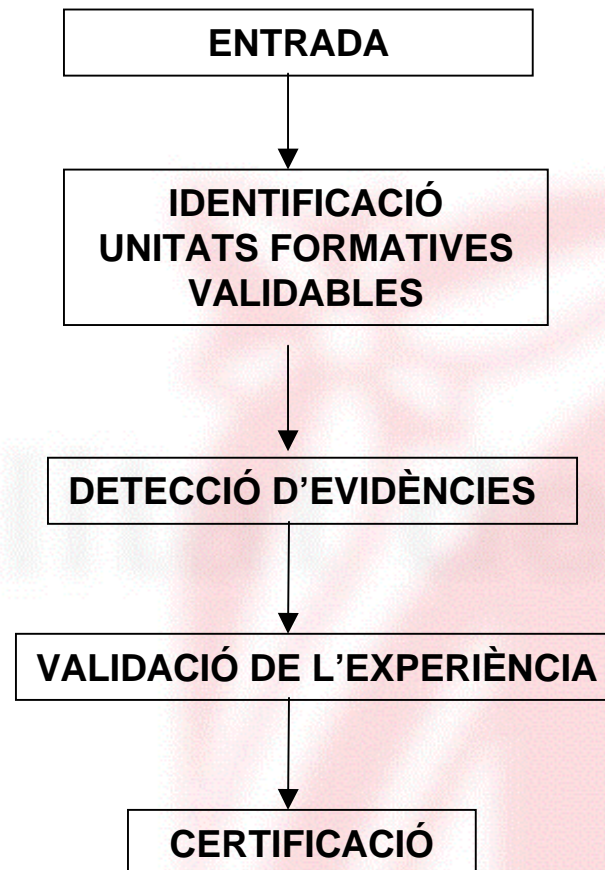



VALIDACIÓ DE L'EXPERIÈNCIA LABORAL (Annex 3)

Aprenentatges validables

Unitats formatives dels títols LOGSE/LOE

Persones destinatàries

- Prioritàriament
 - Altres col·lectius subjectes a convenis.

- No prioritària
 - Altres persones a títol individual.



VALIDACIÓ DE L'EXPERIÈNCIA LABORAL (Annex 3)

Ofertes i modalitats de validació

- Validació d'oferta, a títol individual.
- Validació de demanda, a títol col·lectiu, mitjançant conveni.

Efectes

- Reconeixement acadèmic de l'experiència laboral.
- (Certificació de les unitats formatives).



VALIDACIÓ DE L'EXPERIÈNCIA LABORAL (Annex 3)

Requisits d'accés

- Experiència laboral de 2 anys, en el sector, a jornada completa o proporcional.

Inscripció

- Presentació de documentació
- Possibilitat de reclamacions
- Assessorament
- Fer efectiva la despesa per a la validació



VALIDACIÓ DE L'EXPERIÈNCIA LABORAL (Annex 3)

Etapes i durada del procés

- Informació (obligatòria)
- Assessorament
 - Participació obligatòria
 - Dictamen no prescriptiu
- Validació (detecció d'evidències)
- Durada màxima 1 trimestre



VALIDACIÓ DE L'EXPERIÈNCIA LABORAL (Annex 3)

Òrgan de validació

- Junta de validació: Formada per 3 membres
 - 2 professors + 1 tècnic extern
- El professor orientador haurà de col·laborar en aquest procés



Annex 3 Validació experiència

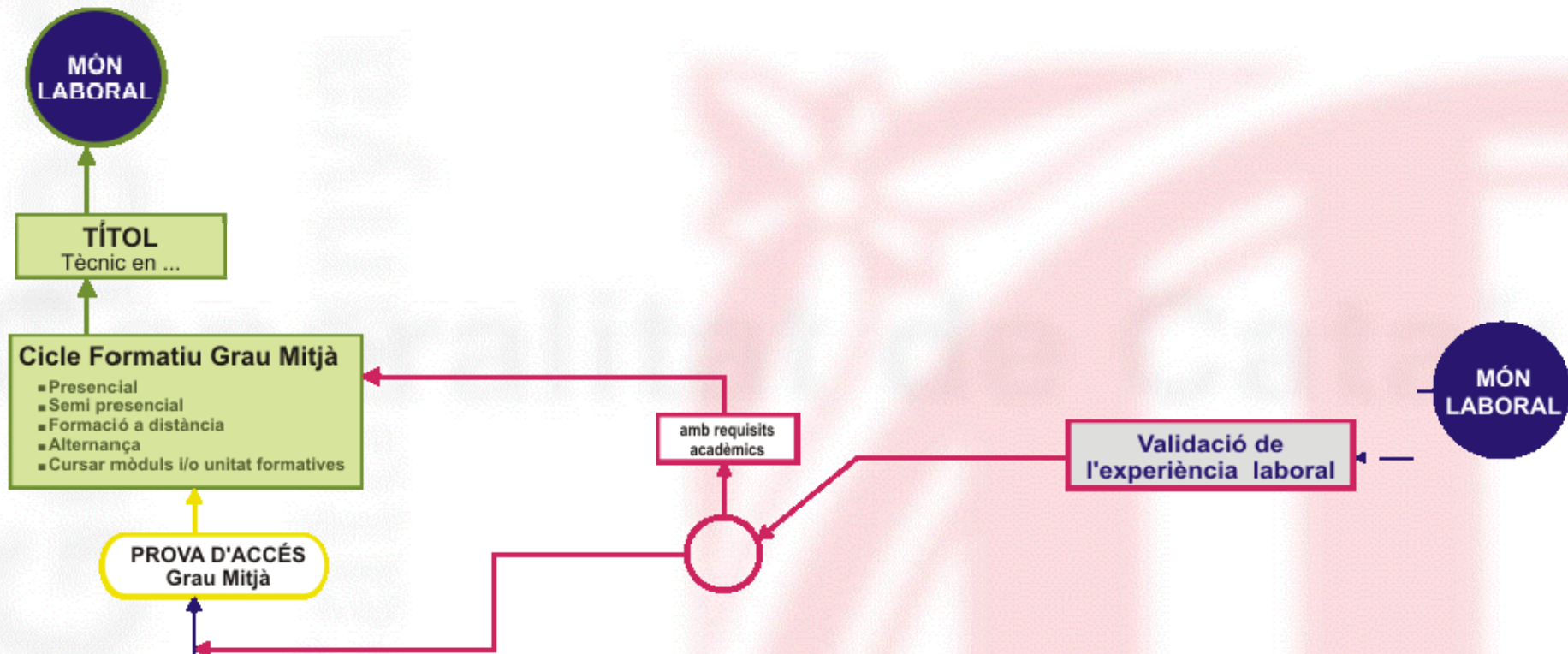



VALIDACIÓ DE L'EXPERIÈNCIA LABORAL (Annex 3)

Títol de Formació Professional

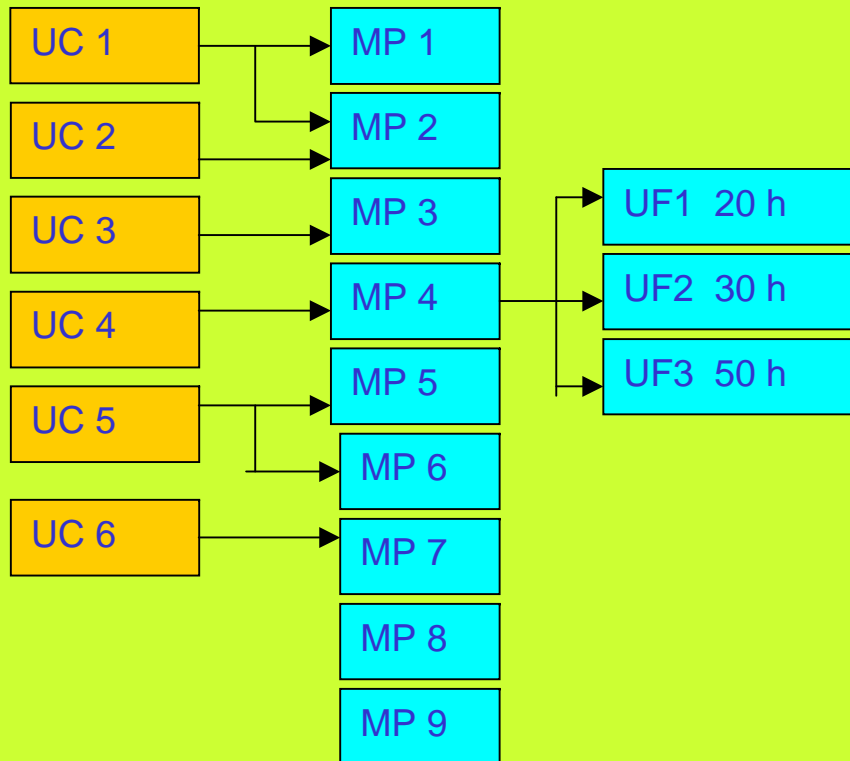

**Procés de
validació**

**Experiència
laboral**

Itineraris Professionalitzadors CFGM

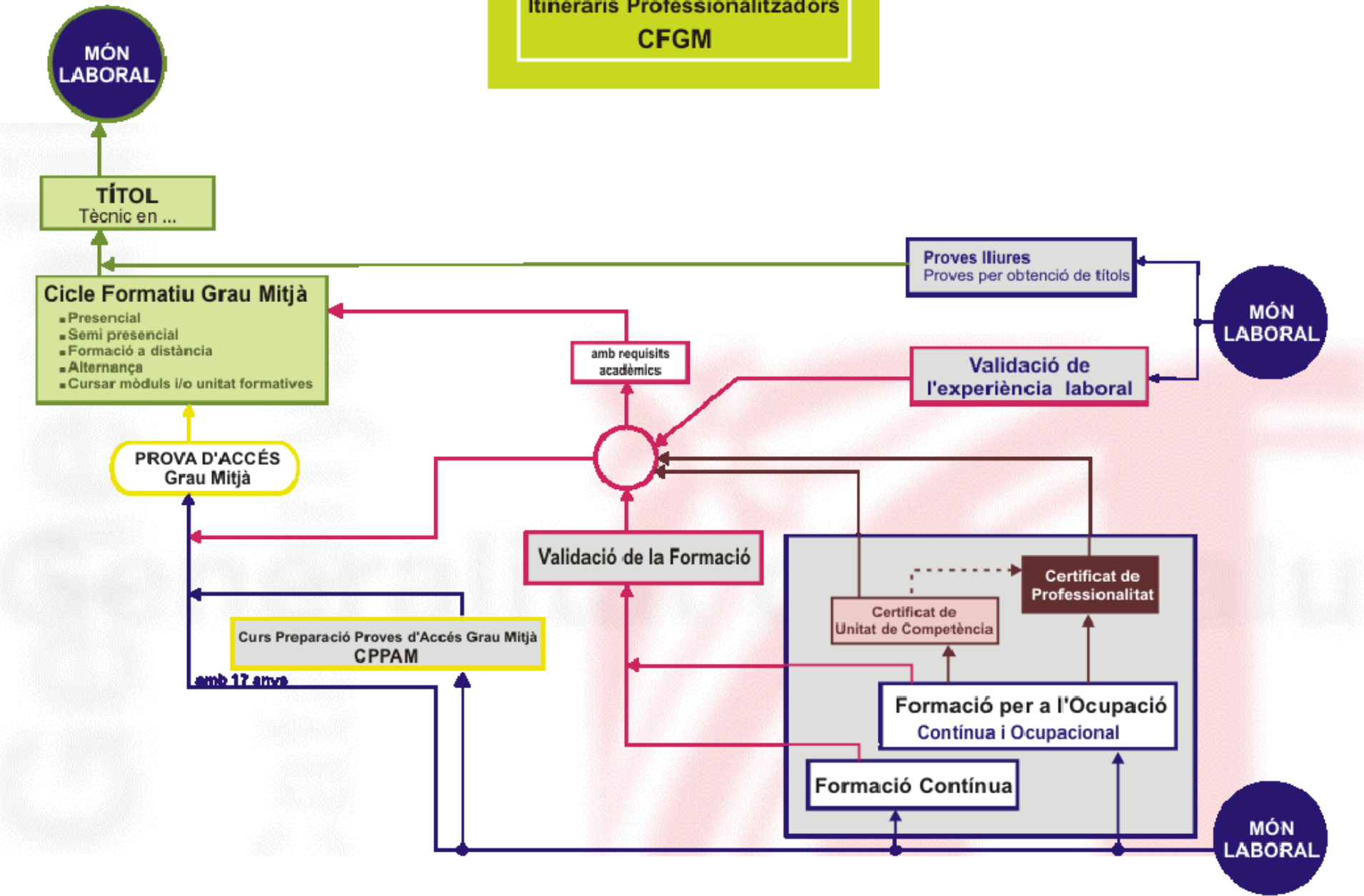



CONSIDERACIONS DE CARÀCTER GENERAL

Conceptes bàsics

- 1.Reconeixement:** Trobar evidències
- 2.Accreditació de l'experiència professional:** Trobar evidències de la competència en relació a les unitats de competència.
- 3.Validació de l'experiència professional:** Trobar evidències de la competència en relació a les unitats formatives, associades a la unitat de competència
- 4.Validació de la formació:** Trobar evidències dels aprenentatges assolits, mitjançant, processos de formació no regulats, però que permeten la seva capitalització.



CONSIDERACIONS DE CARÀCTER GENERAL

Reclamacions

En tots els casos, l'alumnat podrà fer una reclamació contra els resultats finals de la validació/avaluació.

També la desestimació de la reclamació permet, a la persona interessada, interposar recurs d'alçada davant del conseller del Departament d'Educació.



Generalitat de Catalunya
Departament d'Educació



programa Qualifica't

MÉS INFORMACIÓ

www.gencat.cat/educació

www.xtec.cat/fp

qualificat.educacio@gencat.cat